

**Modell/Model/Модель:**  
**GK83021**

**DE Gebrauchsanweisung**  
**Benzin-Pflüger**

**GB Operating/Safety Instructions**  
**Gasoline Tiller**

**RU Инструкция по эксплуатации и**  
**техническому обслуживанию.**  
**Бензиновый Культиватор**



2014-04-21

## Содержание

Описание.....	3
Комплектность поставки.....	4
Технические характеристики.....	4
Правила по технике безопасности.....	5
Правила по эксплуатации оборудования.....	7
Техническое обслуживание оборудования.....	12
Гарантийное обязательство.....	13

Уважаемый покупатель!

Компания **Sturm!** выражает Вам свою глубочайшую признательность за приобретение данного электроинструмента.

Изделия под торговой маркой **Sturm!** постоянно совершенствуются и улучшаются.

Поэтому технические характеристики и дизайн могут меняться без предварительного уведомления. Приносим Вам наши глубочайшие извинения за возможные причиненные этим неудобства.



**Внимание!**



Внимательно изучите данную инструкцию по эксплуатации и техническому обслуживанию. Храните её в защищенном месте.

### Описание

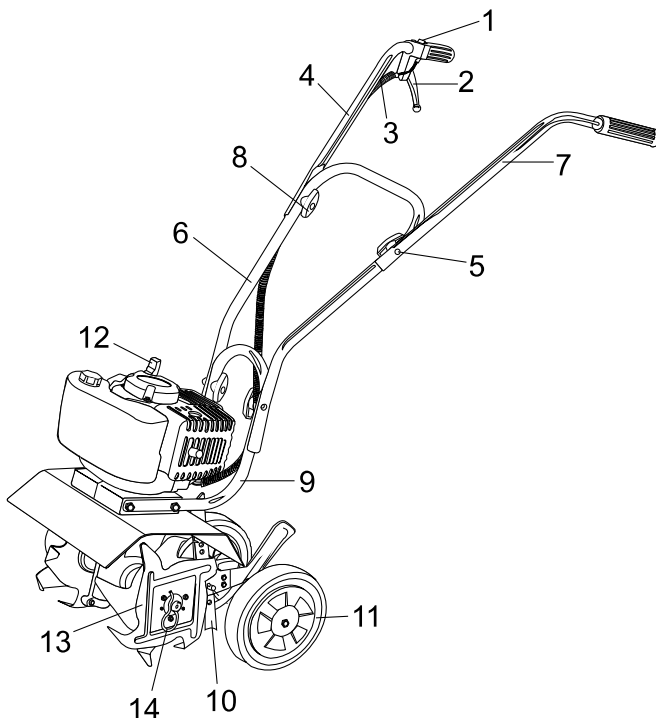

- 1.пусковой выключатель      2.рычаг управления дроссельной заслонкой  
3.трос привода дроссельной заслонки      4.правая рукоятка  
5. стяжной болт      6.средняя рукоятка      7.левая рукоятка  
8.стопорное кольцо      9.нижняя рукоятка      10.ограничитель глубины  
вспахивания      11.колесо      12.рукоятка стартера  
13.нож      14.шпилька

### Комплектность поставки

- Торцевой ключ 1 шт.      Гаечный ключ 2 шт.  
Шестигранный ключ 2шт (4мм, 6мм), Отвертка 1 шт  
Смесительный бак (масло/бензин) 1 шт.

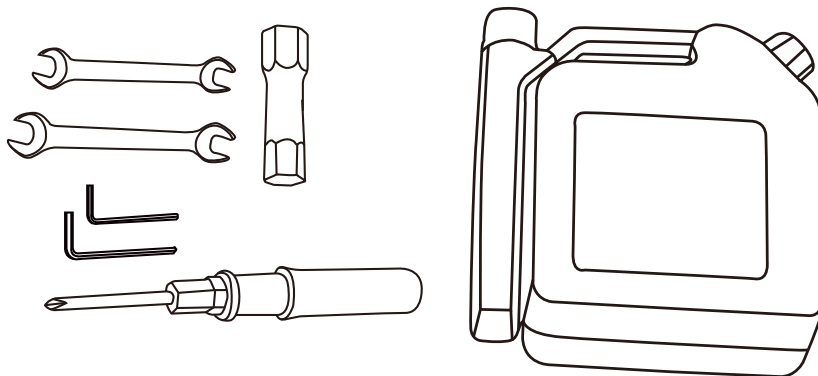

### Технические характеристики

Модель	GK83021
Тип двигателя	2-х тактный
Используемое топливо	Смесь масла с бензином
Рабочий объем	51,7 мл
Топливо	Смесь (бензин+масло в пропорции 25:1)

Максимальная выходная мощность	1,6кВт/6500 об. /мин
Стартер	Шнуровой и ручной
Ёмкость бензобака:	1,1 л
Ширина обрабатываемой полосы	190/240 мм
Глубина обработки почвы	215 мм
Вес	13,8кг

## Правила по технике безопасности

### Рабочее Место

Не используйте бензоинструменты во взрывоопасных помещениях, таких где присутствуют огнеопасные жидкости, газы или пыль. Бензоинструменты создают искры, которые могут привести к возгоранию пыль или газа.

Держите детей и посетителей на безопасном расстоянии от работающих бензоинструментов.

Не отвлекайтесь – это может вызвать потерю контроля при работе и стать причиной травмы.

### Личная Безопасность

Будьте внимательны, постоянно следите за тем, что Вы делаете и используйте здравый смысл при работе с бензоинструментом. Не используйте бензоинструмент в то время как Вы утомлены или находитесь под воздействием лекарств или средств замедляющих реакцию, а также алкоголя или наркотических веществ. Это может привести к серьезной травме.

Носите соответствующую одежду. Слишком свободная одежда, драгоценности или длинные распущенные волосы могут попасть в движущиеся части работающего бензоинструмента. Держите ваши волосы, одежду и перчатки далеко от движущихся частей. Руки должны быть сухими, чистыми и свободными от следов маслянистых веществ.

### Безопасная работа двигателя

Всегда используйте только свежий бензин. Использование выдохшегося бензина может стать причиной поломки оборудования.

Храните топливо в специально предназначенных емкостях.

Медленно потяните шнур стартера до возникновения сопротивления. Затем резко дерните шнур. Это позволит уменьшить отдачу и исключить вероятность повреждения рук оператора.

Не оставляйте оборудование с работающим двигателем.

Перед постановкой культиватора на хранение в закрытом помещении дождитесь полного остывания двигателя.

Слив топливной смеси из бака должен производиться на открытом воздухе.

Не производите заливку/слив топлива из бака рядом с открытым огнем или другими источниками воспламенения. Перед заливкой топлива необходимо остановить работу двигателя и дождаться его охлаждения.

Не оставляйте без присмотра оборудование с работающим двигателем. Перед транспортировкой или постановкой оборудования на хранение необходимо произвести выключение двигателя. Не производите заливку топлива и запуск культиватора в закрытых помещениях и территориях с недостаточной вентиляцией.

Не запускайте двигатель в случае возникновения искры за пределами цилиндра. Во время плановых проверок состояния свечи зажигания, держите свечу на достаточном удалении от цилиндра. Это позволит предотвратить вероятность воспламенения паров топлива, поступающих из цилиндра.

Не проверяйте наличие искры при отсутствии свечи или провода свечи зажигания. Используйте только поверенный тестер.

Не производите запуск двигателя при отсутствии свечи или провода свечи зажигания. Наличие искры может стать причиной воспламенения паров топлива.

Не производите запуск двигателя в случае наличия запаха бензина или прочих условий, создающих взрывоопасную ситуацию.

Запрещено использование оборудования в случае наличия подтеков топлива. Перед запуском двигателя удалите подтеки топлива.

Не используйте оборудование в случае наличия частиц изнашивания вокруг глушителя и охлаждающих пластин.

Не дотрагивайтесь до нагретого глушителя, цилиндров или охлаждающих пластин. Это может стать причиной получения серьезных ожогов.

Не изменяйте настройки регулятора оборотов и не превышайте предельные значения частоты вращения двигателя.

## Правила по эксплуатации оборудования

### Крепление сошника и колесной базы

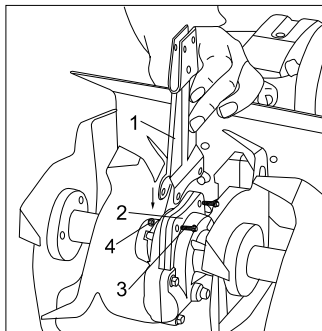

1. Установите кронштейн сошника (1) в коробку передач (2). Совместите отверстия, расположенные в кронштейне (1), с двумя отверстиями, расположенными в коробке передач (2). Вставьте в отверстия два винта (3) и закрепите их с помощью гаек (4). Используя гаечный ключ, надежно зафиксируйте соединение.

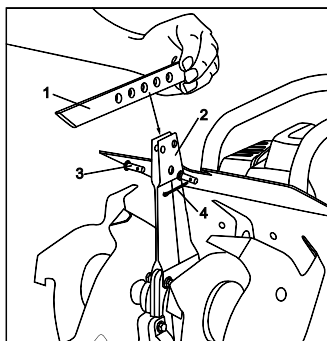

2. Вставьте сошник (1) в разъем кронштейна (2). Совместите необходимое отверстие в сошнике (2) с нижним отверстием в кронштейне (2). Вставьте в отверстие установочный штифт (3) и зафиксируйте его положение с помощью шплинта (4). В сошнике (1) имеются пять отверстий. Для фиксации сошника можно использовать любое из пяти отверстий.

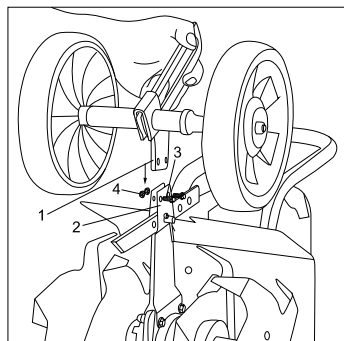

3. Вставьте кронштейн, используемый для крепления колесной базы (1), в разъем кронштейна сошника (2). Совместите отверстия, расположенные в кронштейне (1), с отверстиями, расположенными в кронштейне сошника (2). Вставьте в отверстия два винта (3) и закрепите их с помощью гаек (4). Используя гаечный ключ, надежно зафиксируйте соединение.

## Крепление рукояток

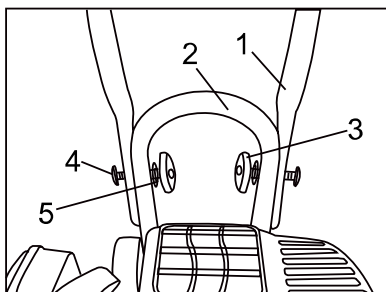

расположена с внутренней стороны рукоятки (3).

1. Установите среднюю часть рукоятки (1) на нижнюю часть рукоятки (2). Совместите отверстия, расположенные в средней части рукоятки (1) с отверстиями, расположенными в нижней части рукоятки (2). Вставьте в отверстие болт (4) и установите шайбу (5). Закрутите на болт стопорную гайку (3). Стопорная гайка должна быть

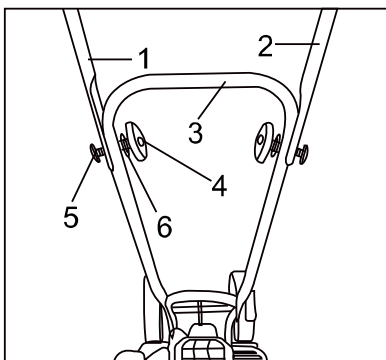

2. Установите левую (1) и правую ручку (2) на среднюю часть рукоятки (3). Совместите отверстия. Вставьте в отверстие болт (5). Установите шайбу (6). Закрутите на болт стопорную гайку (4). Стопорная гайка (4) должна быть расположена с внутренней стороны рукоятки.

## Топливная смесь

В конструкции Вашего культиватора применяется двухтактный двигатель, для работы которого необходимо использовать топливную смесь (бензин и смазочное масло). Для приготовления смеси следует использовать бензин и масло в соотношении 25:1. Удостоверьтесь, что октановое число используемого бензина не ниже 90 ROZ (исследовательский метод).



**Рекомендуемое соотношение компонентов: Бензин 25: Масло 1**  
**Заливка топлива:**

Бензотриммер	
Узел	Масло
Двигатель	 Sturm G-Energy MOTOMIX 2T

1. Аккуратно залейте топливную смесь в топливный бак культиватора.
2. Заполните топливный бак смесью на 80%.
3. Плотнo закрутите крышку топливного бака и удалите имеющиеся подтеки топливной смеси.

**ВАЖНОЕ ЗАМЕЧАНИЕ:** Топливная смесь, используемая для двухтактного двигателя, со временем теряет свои свойства и расслаивается. Не используйте топливную смесь, срок изготовления которой превышает один месяц. Использование просроченной смеси может стать причиной плохого запуска или поломки двигателя. Перед каждым использованием рекомендуется встряхнуть контейнер с топливной смесью. Не пытайтесь запустить двигатель, используя только бензин. Заливайте только правильно подготовленную топливную смесь.

### **Первый запуск культиватора**

1. Залейте топливную смесь (бензин/масло) в топливный бак. (См. предыдущий раздел.)
2. Надежно закрутите крышку топливного бака.
3. Установите пусковой выключатель (1) в положение “1” .

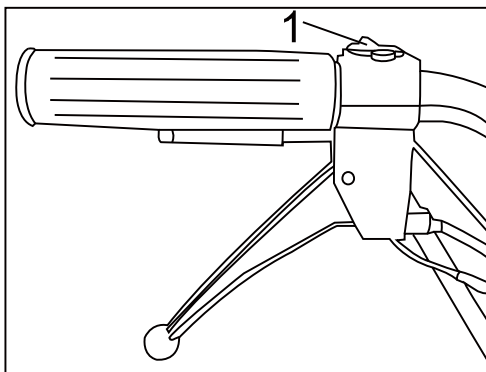

4. Установите рычаг дроссельной заслонки (1) в положение «CLOSE».

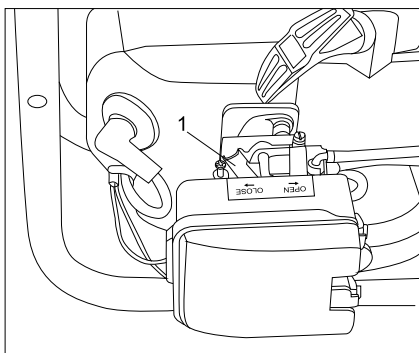

5. Установите ручной насос (1) в верхней правой части двигателя, перед топливным баком. Насос используется для подачи топлива в карбюратор. Сжимайте грушу насоса (1) до тех пор, пока не сформируется равномерный поток топливной смеси. При «холодном» запуске двигателя может потребоваться 6- 8 нажатий груши ручного насоса. После того, как топливо начнет равномерно поступать по топливопроводу, перестаньте сжимать грушу насоса!

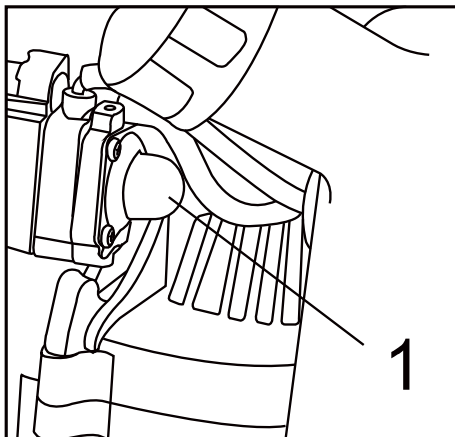

6. Медленно потяните шнур стартера до возникновения сопротивления. Затем несколько раз резко дерните шнур ручного стартера до запуска двигателя. Во время холодного запуска для запуска двигателя понадобится продернуть шнур стартера не менее трех раз.

7. Установите рычаг дроссельной заслонки в положение “OPEN” . В случае запуска прогретого двигателя для запуска не потребуется закрытие заслонки и использование ручного насоса, достаточно будет просто дернуть шнур стартера.

### **Остановка работы двигателя**

Установите выключатель питания в положение “0.” Это приведет к незамедлительной остановке работы двигателя.

### **Регулировка скорости вспахивания**

После запуска двигателя нажмите на рычаг управления дроссельной заслонкой (подача топлива) (1). Нажатие на рычаг с большим усилием приведет к увеличению скорости вращения ножей.

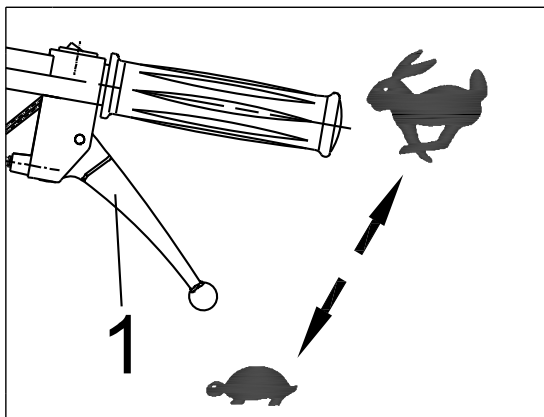

### **Регулировка глубины вспахивания**

Отсоедините ограничитель глубины вспахивания от культиватора. В ограничителе глубины имеются пять отверстий. Выберите необходимое отверстие и закрепите ограничитель. Процедура регулировки положения сошника, описана в пункте 2 раздела “**Крепление сошника и колесной базы**” .

### **Регулировка положения колес**

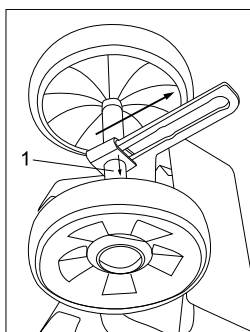

В данной модели культиватора колеса могут быть установлены в трех положениях. Для регулировки положения колеса необходимо потянуть стопорную втулку (1), установить колесо в нужном положении и отпустить стопорную втулку (1). Стопорная втулка автоматически вернется в исходное положение.

## **Техническое обслуживание оборудования**

### **Процедура проверки, очистки и замены воздушного фильтра**

Производите проверку воздушного фильтра после каждых 25 часов работы оборудования. В случае большого скопления пыли в рабочей области проверка должна производиться с большей частотой. Засорение воздушного фильтра может привести к увеличению расхода топлива и снижению мощности двигателя. Не используйте

оборудование в случае повреждения или отсутствия воздушного фильтра. Попадание загрязненного воздуха приводит к быстрой поломке двигателя.

### **Очистка воздушного фильтра**

1. Снимите крышку воздушного фильтра и извлеките фильтрующий элемент.
2. Для промывки фильтрующего элемента используйте нейтральное моющее средство и теплую воду.
3. Установите фильтрующий элемент в корпус воздушного фильтра, и плотно прижмите крышку до возникновения характерного щелчка.

### **Устранение засоров в топливопроводе и фильтре**

После нескольких сезонов эксплуатации культиватора необходимо проверить топливный бак и фильтр на наличие засоров. Наличие засоров может препятствовать запуску двигателя культиватора. Устраните все засоры, имеющиеся в баке, топливном фильтре и топливопроводе. Запомните: Топливный фильтр находится внутри топливного бака. Затем выполните стандартную процедуру запуска культиватора.

### **Свеча зажигания**

1. Проблемы с запуском двигателя зачастую связаны с загрязнением свечи зажигания. Прочистите свечу зажигания, и убедитесь, что зазор между электродами равен 0.6~0.7мм.
2. ПРЕДУПРЕЖДЕНИЕ: Не закручивайте свечу зажигания слишком сильно. При установке вначале необходимо закрутить ее вручную, а затем затяните ее с помощью торцевого ключа (четверть поворота).

## **Гарантийное обязательство**

На электроинструмент распространяется гарантия, согласно сроку, указанному в гарантийном талоне.

Вы можете ознакомиться с правилами гарантийного обслуживания в гарантийном талоне, прилагаемом к инструкции по эксплуатации.

Изготовлено в КНР.

Дата изготовления указана на упаковке.